

KRUPS

COFFEE CRUSH

SA403

User Manual

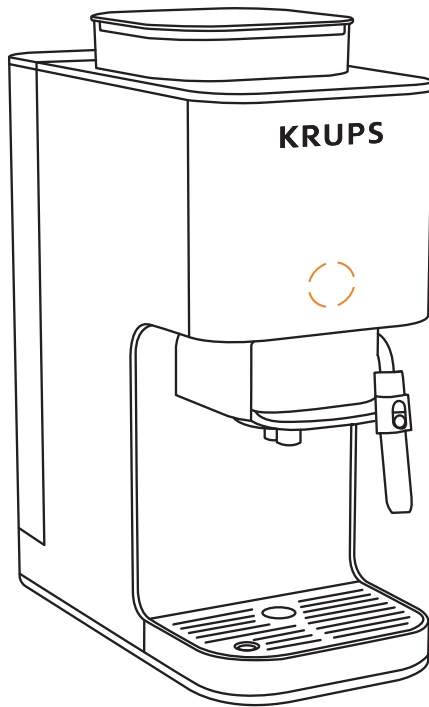

www.krups.com

EN
FR
DE
NL
ES
PT
IT
EL
DA
NO
SV
FI
PL
CS
SK
HU
RU
UK
HR
BG
RO
SR
BS
AR
TR
TH
ID
VI
KO
ZH
TW
ET
LT
LV
BE
ES
CO
MX
MS

СЪДЪРЖАНИЕ

1. Описание	p.402
2. Технически спецификации.....	p.404
3. Важна информация за безопасност.....	p.404
4. Употреба за първи път.....	p.404
5. Приготвяне на кафе.....	p.406
6. Приготвяне с мляно кафе.....	p.410
7. Приготвяне на напитка с мляко.....	p.412
8. Приготвяне на гореща вода	p.414
9. Почистване	p.415
10. Премахване на котлен камък	p.417
11. Значение на светлинните сигнали	p.419
12. Отстраняване на неизправности	p.420
13. Край на експлоатационния живот на електрически и електронни продукти.....	p.421

1. ОПИСАНИЕ

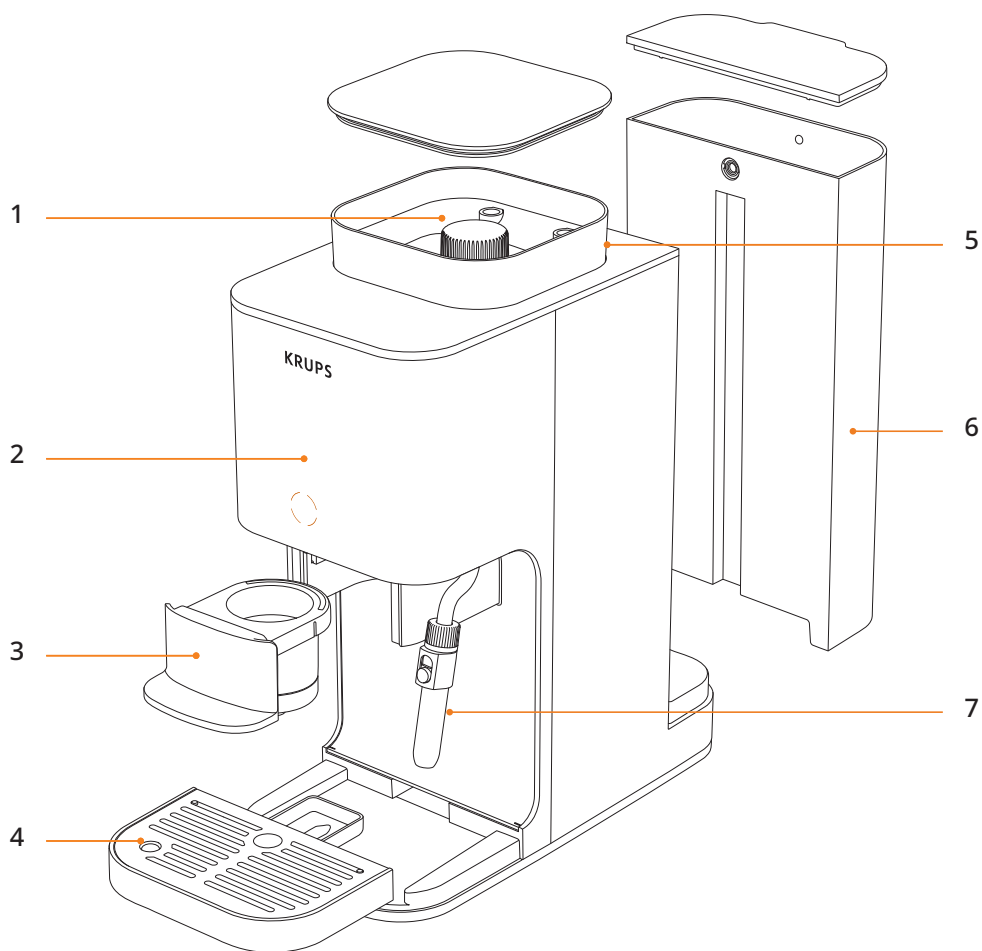

- 1 Бутон за регулиране на меленето
- 2 Екран
- 3 Отделение за кафе

- 4 Тава за отцеждане
- 5 Контейнер за кафеени зърна
- 6 Резервоар за вода
- 7 Дюза

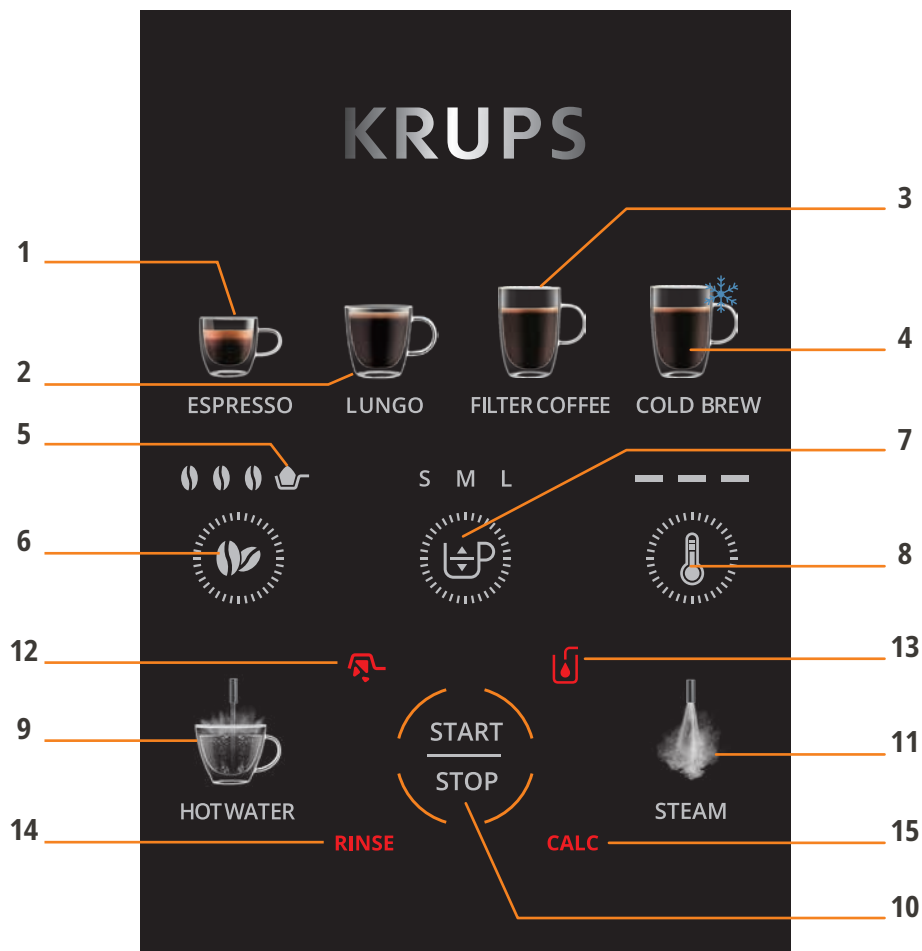

- 1 Еспресо
- 2 Дълго кафе
- 3 Филтърно кафе
- 4 Студено кафе
- 5 Режим за мляно кафе
- 6 Настройка на наситеността
- 7 Настройка на размера
- 8 Настройка на температурата
- 9 Режим за гореща вода

- 10 СТАРТ/СТОП
- 11 Режим за пара
- 12 Предупреждение: Изпразнете чекмеджето за кафе
- 13 Предупреждение за добавяне на вода
- 14 Предупреждение за изплакване
- 15 Предупреждение за премахване на котления камък

2. ТЕХНИЧЕСКИ СПЕЦИФИКАЦИИ

- Налягане на помпата 15 бара
- Размери 150 mm x 360 mm x 295 mm

3. ВАЖНА ИНФОРМАЦИЯ ЗА БЕЗОПАСНОСТ

- Прочетете внимателно всички инструкции преди да използвате уреда, особено инструкциите за безопасност.
- Този уред е предвиден само за домашна употреба.
- Уредът трябва да се включва само в стандартно захранване и трябва да съответства на спецификациите за напрежение и честота, показани на етиката за безопасност на уреда.

4. УПОТРЕБА ЗА ПЪРВИ ПЪТ

Забележка: Тази машина е нова и е тествана с кафе, преди да бъде опакована. Въпреки че е била почистена, в нея може да има остатъци от кафе. Това е нормално и не влияе на работните характеристики на машината.

За да се гарантира правилната работа още от първата употреба, моля, следвайте тези стъпки, преди да използвате машината за първи път:

1. Разопакувайте машината

- Внимателно извадете машината от опаковката ѝ.
- Проверете дали всички части са налични и в добро състояние.
- Отстранете хартиената лента, намираща се в контейнера за кафеени зърна.
- Отстранете стикера от панела на машината.

2. Напълнете резервоара за вода

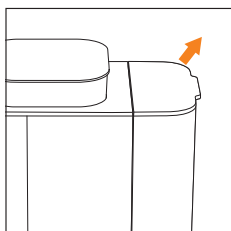

- Отстранете резервоара за вода.

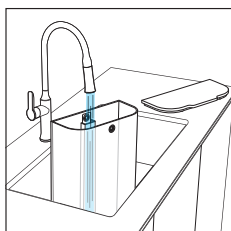

- Напълнете го с вода до макс. ниво.

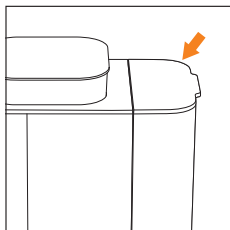

- Върнете го обратно в машината.

3. Включете машината и извършете първото изплакване

Препоръчваме изпълнение на цикъл на изплакване без кафе преди първата употреба.

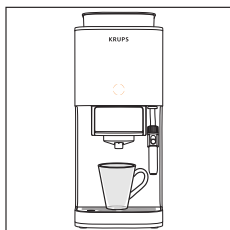

- Поставете чаша (поне 70 ml) под главата за приготвяне на кафе.

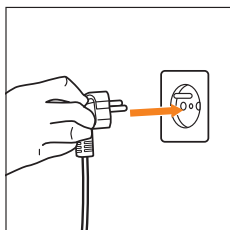

- Включете машината в контакта.

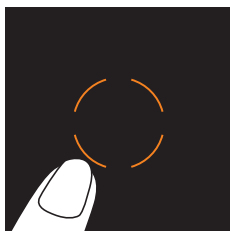

- Натиснете централния оранжев бутон, за да я включите.

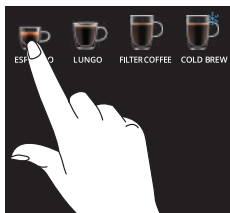

- Натиснете бутона за еспресо.

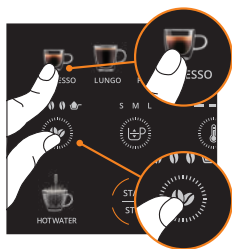

- Натиснете едновременно бутона за еспресо и бутона за кафеени зърна, за да активирате режима за изплакване.

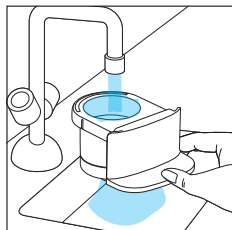

- Изплакването ще започне и ще завърши автоматично.
- Изплакнете чекмеджето за кафе

5. ПРИГОТВЯНЕ НА КАФЕ

С кафеени зърна

1. Напълнете контейнера за кафеени зърна

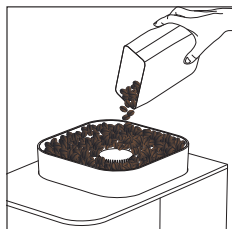

- Изсипете нови кафеени зърна в контейнера за кафеени зърна.

2. Регулирайте настройката за мелене.

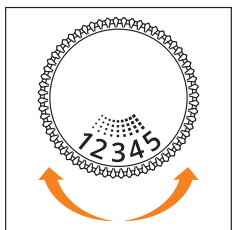

- Отворете капака на контейнера за кафеени зърна. Завъртете бутона за регулиране, за да изберете желания от Вас размер на мелене:

- **Настройка с по-малко число:** фино мелене => за силно и наситено еспресо
- **Средна настройка:** средно мелене=> за балансиран аромат
- **Настройка с по-голямо число:** едро мелене=> за филтърно кафе или студено приготвяне



Регулирайте размера на мелене само когато кафемелачката е в експлоатация, докато прави кафе. Регулирането, докато мелачката не е в експлоатация, би могло да повреди механизма.

Забележка: След промяната на размера на мелене, направете кафе, за да видите нагледно резултата от регулирането отразен във вкуса и приготвянето.

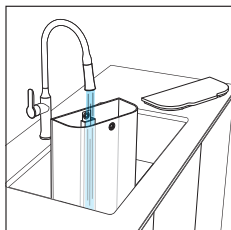

- Напълнете резервоара за вода с вода до макс. ниво.

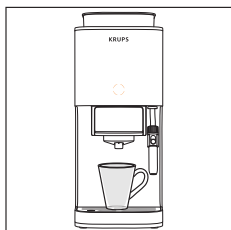

- Поставете чашата си под дюзите за кафе.

Забележка: Отстранете тавата за отцеждане при по-големи чаши.

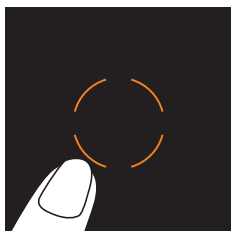

- Включете захранването на уреда.

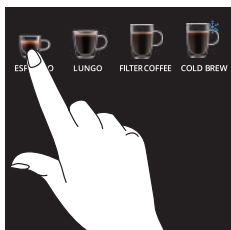

- Изберете предпочитаните от Вас кафеени напитки.

3. Персонализирайте настройките за Вашата напитка, ако желаете. Нагласете напитката според предпочитанията си:

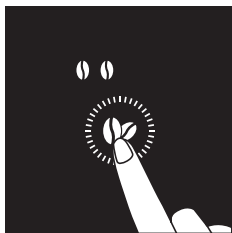

- **Наситеност на кафето:** избор от 3 нива на наситеност

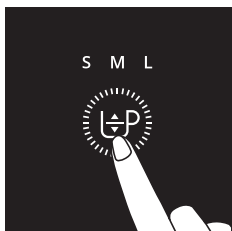

- **Размер на кафето:** избор от 3 размера чаши

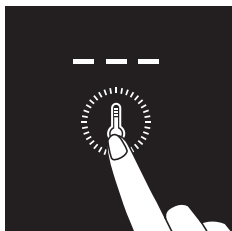

- **Температура на кафето:** избор от 3 нива на температурата

4. Започнете приготвянето на кафе

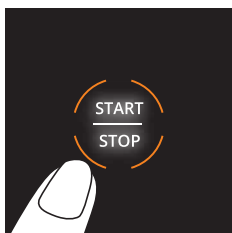

- Натиснете бутона START/STOP (СТАРТ/СТОП). Машината ще стартира процеса по приготвяне на кафето.

Забележка: Ако сте избрали опцията за „Филтърно кафе“ или за „Студено приготвяне“, моля, изчакайте няколко минути, докато се пригответи кафето. Това е нормално и гарантира оптималното извличане при ниско налягане.



Избягвайте премахването на резервора по време на експлоатация, в противен случай може да Ви се наложи да рестартирате процеса по приготвяне на кафето.

5. Насладете се на напитката си



- Когато приготвянето на кафе автоматично спре, напитката Ви е готова да ѝ се насладите!

Забележка: Можте да спрете преждевременно кафето чрез натискане на бутона START/STOP (СТАРТ/СТОП).

6. Изхвърлете утайката от кафе

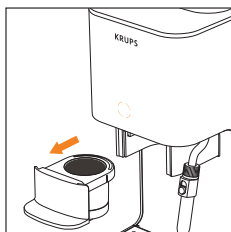

- Извадете чекмеджето за кафе

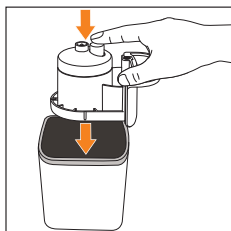

- Обърнете отделението надолу върху подходящ съд, след което натиснете бутона. Можете да потупате леко върху тавата, за да отстраните утайката от кафе.

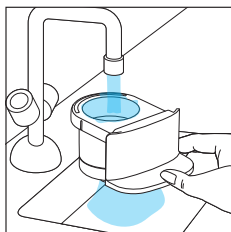

- Изплакнете отделението с вода.

7. Изключете машината

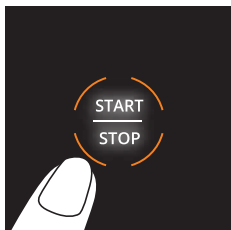

- За да изключите машината, след като сте я използвали, натиснете бутона START/STOP (СТАРТ/СТОП) за 2 секунди.

Забележка: Ако не е предприето никакво действие, след 8 минути машината ще се самоизключи автоматично.

6. ПРИГОТВЯНЕ С МЛЯНО КАФЕ

Използвайте този режим за приготвяне на кафе с мляно кафе (например безкофеиново кафе). В този случай кафемелачката няма да се използва.

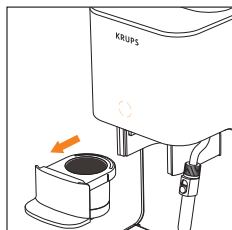

- Премахнете отделението.

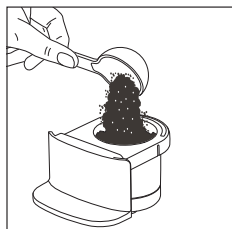

- Изсипете част от мляното кафе в отделението.
Забележка: Ако мляното кафе е твърде фино, машината няма да може да извлече правилно кафето.

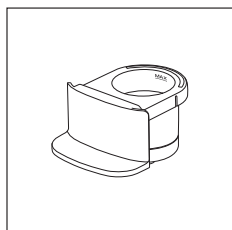

Не превишавайте МАКС. линия, изобразена от вътрешната страна на отделението.

- Забележка:** Намалете количеството на кафето, ако използвате много фино смляно кафе.

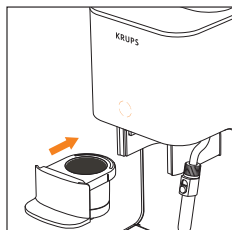

- Поставете контейнера обратно на мястото му

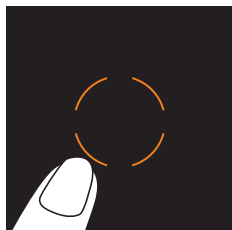

- Включете машината

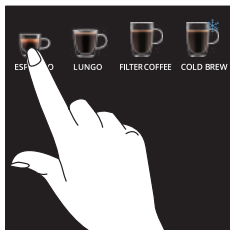

- Изберете коя напитка желаете да пригответе.

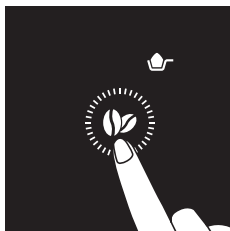

- Изберете режим за мляно кафе
- Натиснете бутона за наситеност колкото пъти е необходимо, докато иконата за мляно кафе се появи на екрана.

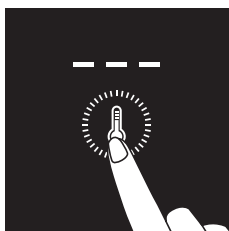
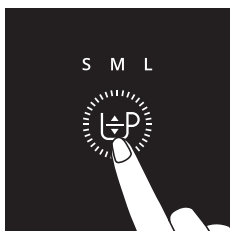

- Персонализирайте настройките за Вашата напитка, ако желаете.

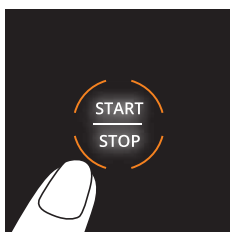

- Натиснете бутона START/STOP (СТАРТ), за да стартирате напитката.

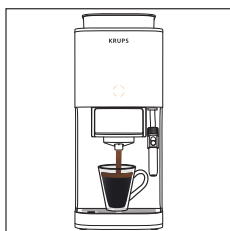

- Насладете се на напитката си.

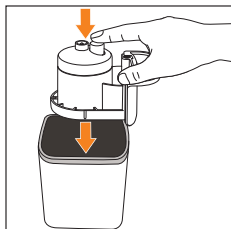

- Изхвърлете утайката от използваното кафе.

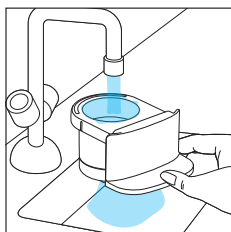

- Изплакнете отделението.

7. ПРИГОТВЯНЕ НА НАПИТКА С МЛЯКО

Загряване и разпенване на млякото

Следвайте тези стъпки за затопляне и разпенване на млякото за избраната от Вас напитка:

1. Поставете студено мляко във Вашия съд

Използвайте студено мляко и го налейте в подходяща чаша или каничка.

Забележки относно разпенването:

Когато решавате колко мляко да ползвате, не забравяйте, че то ще удвои или утрои обема си при разпенване.

Препоръчваме използването на полуобезмаслено мляко за по-добра пяна.



Внимавайте да не докоснете металната част на дюзата за пара, тъй като тя може да бъде много нагорещена. Парата също може да предизвика изгаряния.

2. Изберете режим за пара

Натиснете бутона за пара, за да активирате режима за пара.

Плъзнете селектора нагоре за разпенване и затопляне на млякото или го плъзнете надолу, ако желаете само да затоплите млякото.

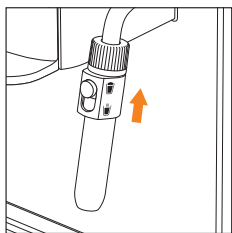

Разпенване и загряване

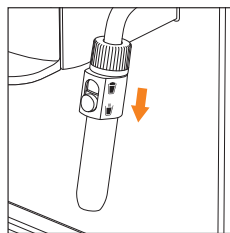

Само загряване

3. Позициониране на дюзата за пара

Пъхнете дюзата за пара в млякото.

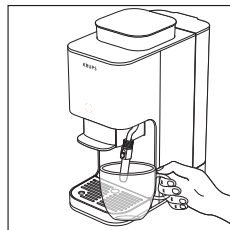
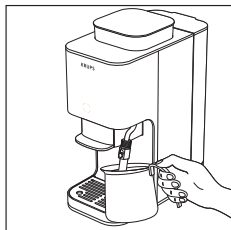

4. Стартиране на разпенване и загряване

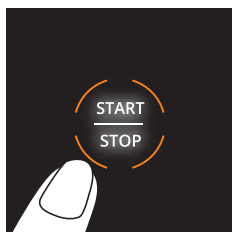

- Натиснете бутона START/STOP (СТАРТ/СТОП) за стартиране на разпенване и загряване.

Забележка: За оптимални резултати започнете да разпенвате млякото в близост до дъното на съда за около 10 секунди, като внимавате да не докоснете дъното. След това наклонете съда и го размърдайте по такъв начин, че дюзата да се приплъзне бавно в млякото, докато почти е до повърхността. Уверете се, че дюзата остава в млякото. За постигане на добро разпенване въртете съда с кръгово движение.

5. Завършване на разпенване/загряване

- Когато сте постигнали желаната текстура и топлина, натиснете отново бутона START/STOP (СТАРТ/СТОП) за изключване на парата.

6. Почистете дюзата за пара

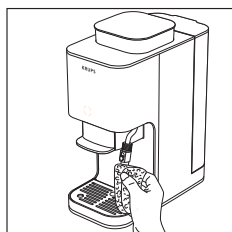

- Почистете дюзата за пара с влажна кърпа, след което изпуснете струя пара, за да отстраните остатъците от мляко.

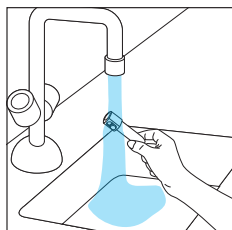

- Отстранете сваляемите части и ги сложете под течаща вода, забършете всички части с влажна кърпа и после ги върнете обратно на място.

8. ПРИГОТВЯНЕ НА ГОРЕЩА ВОДА

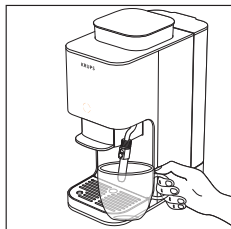

- Използвайте функцията за гореща вода, за да направите чай, билков чай или други горещи напитки.
- Поставете чаша или съд под дюзата.

1. Изберете режима за гореща вода чрез натискане на бутона за гореща вода.

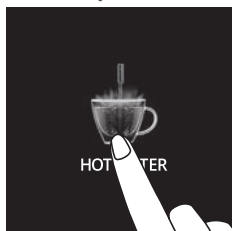

2. Изберете размер: S, M, L



3. Изберете температура от 3 опции за припл. 70°C, 80°C, 90°C

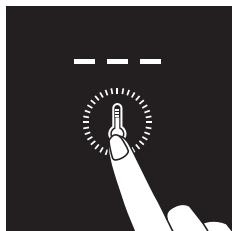

4. Стартирайте програмата

- Натиснете бутона START/STOP (СТАРТ/СТОП). Ще започне да тече гореща вода.

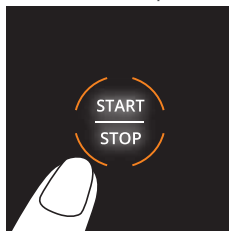

Водата ще е много гореща – избягвайте директен контакт с нея, за да предотвратите изгаряния.

Водата автоматично ще спре да тече, когато избраното количество е получено.

Забележка: Натиснете отново бутона START/STOP (СТАРТ/СТОП), за да спрете водата, ако необходимото количество е получено преди края на цикъла.

9. ПОЧИСТВАНЕ

Редовното почистване осигурява оптимална работа и запазване на качеството на кафето.

1. Изплаквайте отделението след всяка употреба

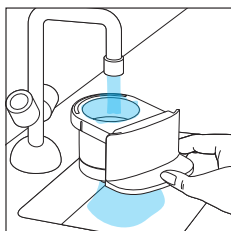

- Отстранете отделението и го изплакнете внимателно с топла вода, за да премахнете остатъците от кафе.

2. Редовно почистване

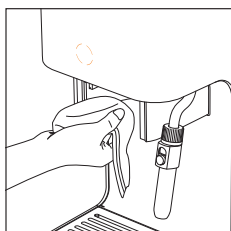

- Изпразнете и почистете тавичката за отцеждане
- След отстраняването на отделението, почистете главата с влажна кърпа, за да премахнете остатъците от кафе.

3. Почистване на дюзата за пара

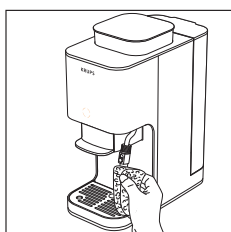

- Важно е да се почиства дюзата за пара след всяка употреба.
- За да се направи това, когато парата вече е спряла, почистете внимателно дюзата с влажна кърпа (за премахване на каквито и да е остатъци).



- Издърпайте дюзата за пара надолу. Почистете вътрешността на дюзата с влажна кърпа.

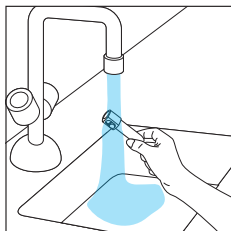

- Внимателно почистете тръбичката на дюзата за пара с топла вода.

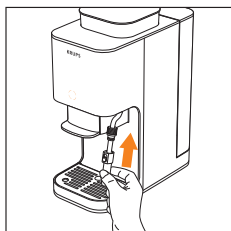

- Поставете тръбичката отново на дюзата за пара.
- Изпуснете малка струя пара, за да отстраните остатъците от мляко.

4. Изплакване

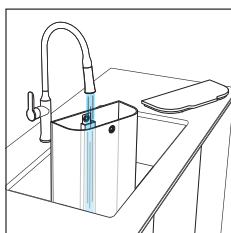

- Когато се появи предупреждението за изплакване, последвайте следните стъпки, за да изплакнете машината си.
- Напълнете резервоара с чиста вода.

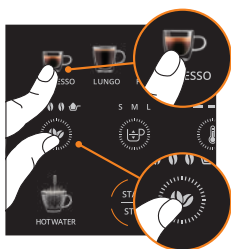

- Поставете чаша от 70 ml под дюзите за кафе. Чашата ще събере водата от изплакването, по време на цикъла.
- Поставете празния контейнер на мястото му.
- Натиснете едновременно бутона за еспreso и бутона за кафеени зърна, за да активирате режима за изплакване.
- Натиснете бутона START/STOP (СТАРТ/СТОП), за да активирате режима за изплакване.

5. Край на изплакването

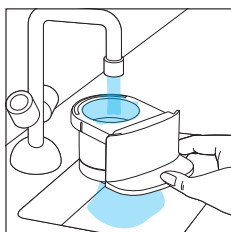

- Когато всички икони за кафеени напитки са отново в нормално състояние, процесът по изплакване е приключил.
- Отстранете отделението и го изплакнете с вода.
- Машината вече е готова за употреба.

10. ПРЕМАХВАНЕ НА КОТЛЕН КАМЪК



Котленият камък може да развали вкуса на кафето и да повлияе на безпроблемната работа на Вашата машина.

Когато предупреждението CALC (КОТЛЕН КАМЪК) се появи, последвайте следните стъпки, за премахването му от машината:

- Предупреждението CALC (КОТЛЕН КАМЪК) се показва след 200 цикъла: Препоръчваме да премахнете котления камък от машината.
- След 230 цикъла (без премахване на котлен камък) машината няма да може да приготвя напитки. Предупреждението CALC (КОТЛЕН КАМЪК), чашата за дълго кафе и кафеени зърна се показват на екрана. Това означава, че е необходимо отстраняване на котления камък от машината.

1. Пригответе разтвора за отстраняване на котлен камък

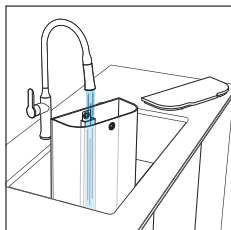

- Отстранете резервоара за вода.
- Напълнете го с един литър вода със стайна температура.

Забележка: *Препаратът за премахване на котлен камък на KRUPS е наличен за закупуване на официалния уебсайт на KRUPS или други търговци.

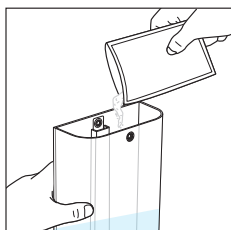

- Добавете цялото съдържание на препарата за премахване на котлен камък на KRUPS* към резервоара и го разбърквайте, докато напълно се разтвори.
- Поставете съд с капацитет най-малко 2 литра под излива за кафе и дюзата за пара. Този съд ще събере цялата течност, която се отделя по време на цикъла.

2. Стартирайте програмата за премахване на котлен камък

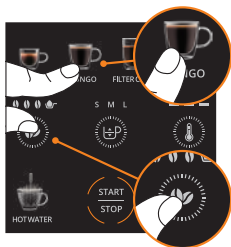

- **За да започнете:** Натиснете и задръжте едновременно бутоните за кафеени зърна и дълго кафе за 3 секунди.

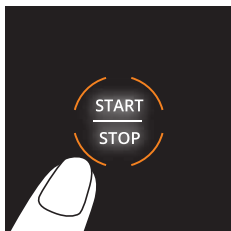

- Натиснете бутона START/STOP (СТАРТ/СТОП), за да стартирате процеса на отстраняване на котлен камък.
- Иконите за видовете напитки ще светнат една след друга, като индикация, че процесът по отстраняване на котлен камък е в изпълнение.

3. Наблюдавайте процеса

Когато предупреждението „за резервоар за вода“ се появи по време на процеса:

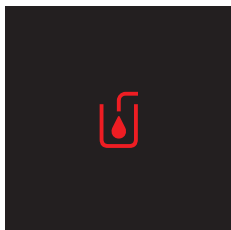

- Изпразнете резервоара и го почистете.
- Изпразнете съда, намиращ се под изходния отвор за кафе, и го поставете обратно на мястото му.
- Напълнете резервоара за вода до МАКС. ниво и го поставете обратно на мястото му.
- Предупреждението „за резервоар за вода“ ще изчезне.
- Натиснете отново START/STOP (СТАРТ/СТОП).
- Цикълът ще продължи.

Забележка: Наблюдавайте съда и го изпразнете, когато е необходимо.

Можете да сложите на пауза цикъла, натискайки бутона START/STOP (СТАРТ/СТОП), ако се налага да изпразните съда.

Ако отново се появи предупреждението „за резервоар за вода“, трябва да добавите още вода в резервоара.

4. Край на отстраняването на котлен камък

- Когато всички икони за кафеени напитки отново светят заедно и предупреждението CALC (КОТЛЕН КАМЪК) е изчезнало, процесът по премахване на котлен камък е приключил.

Забележка: Можете също така да стартирате цикъл на премахване на котлен камък ръчно, следвайки същите стъпки.

11. ЗНАЧЕНИЕ НА СВЕТЛИННИТЕ СИГНАЛИ

ИНДИКАТОРНА ЛАМПИЧКА	ЗНАЧЕНИЯ	РЕШЕНИЯ
	<p>Има утайка от кафе, останала в отделението от последното направено кафе.</p>	<p>Отстранете отделението и изпразнете утайката от кафе. След това го изплакнете, преди следващото използване.</p>
	<p>В резервоара за вода няма достатъчно вода.</p>	<p>Добавете чиста вода в резервоара за вода.</p>
<p>RINSE</p>	<p>Машината Ви се нуждае от изплакване.</p>	<p>Стартирайте процес по изплакване, като следвате стъпките в това ръководство за потребителя.</p>
<p>CALC</p>	<p>Машината трябва да се почисти от котления камък.</p>	<p>Стартирайте процес по премахване на котления камък, като следвате стъпките в това ръководство за потребителя.</p>
	<p>Прекалено налягане върху системата възпрепятства извличането на кафе</p>	<p>Натиснете и задръжте бутона START/STOP (СТАРТ/СТОП) за 2 секунди, за да изключите машината. Натиснете отново бутона START/STOP (СТАРТ/СТОП), за да включите машината. Почистете отделението и стартирайте отново приготвянето на Вашата напитка.</p>

12. ОТСТРАНЯВАНЕ НА НЕИЗПРАВНОСТИ

ПРОБЛЕМИ	ВЪЗМОЖНИ ПРИЧИНИ	РЕШЕНИЯ
Машината не се включва.	Захранващият кабел не е включен.	Проверете връзката към електрическата мрежа и го включете машината в контакт, който работи.
	Бутонът START/STOP (СТАРТ/СТОП) не е натиснат.	Натиснете бутона START/STOP (СТАРТ/СТОП).
	Дюзите са блокирани от остатъци от кафе.	Изплакнете отделението
Не потича кафе.	Няма достатъчно вода в резервоара.	Напълнете резервоара за вода.
	Може да е минало известно време от последния път, когато сте я използвали.	Стартирайте цикъл на изплакване и почистете главата за приготвяне на кафе с влажна кърпа, за да отстраните остатъците от кафе.
	Мляното кафе е твърде фино.	Използвайте по-едро мелене.
Количеството на кафето е намаляло.	Котлен камък.	Стартирайте цикъл на премахване на котлен камък.
Кафето е твърде слабо или силно.	Настройката за мелене не е правилна.	Регулирайте настройката за мелене (вижте раздел „Приготвяне на кафе“)
	Интензивността на кафето не е настроена правилно.	Настройте интензивността в настройките за напитки. (Вижте раздела „Приготвяне на кафе“)
Кафето не е достатъчно горещо.	Чашата не е била предварителна загрята.	Изплакнете чашата с гореща вода преди употреба.
	Температурата е настроена на твърде ниско.	Увеличете температурата в настройките за напитки (вижте раздел „Приготвяне на кафе“).
Кафемелачката не работи.	Контейнерът за кафеени зърна е празен.	Добавете кафе на зърна.
Не излиза пара от дюзата.	Дюзата за пара е блокирана.	Внимателно почистете дюзата за пара.
Предупреждението за CALC (КОТЛЕН КАМЪК) светна и не мога да направя кафе.	Необходимо е премахване на котления камък от машината	Изпълнете цикъл на премахване на котления камък.

ПРОБЛЕМИ	ВЪЗМОЖНИ ПРИЧИНИ	РЕШЕНИЯ
Предупреждението за CALC (КОТЛЕН КАМЪК) е все още активно.	Цикълът за премахване на котлен камък не е завършил.	Изпълнявайте циклите за премахване на котления камък докрай.
Тече вода под машината.	Тавичката за отцеждане прелива или не е поставена правилно.	Изпразнете тавичката за отцеждане и я поставете правилно.
Показва се предупреждението за „добавяне на вода“.	Няма достатъчно вода в резервоара за вода.	Напълнете резервоара за вода.
	Резервоарът за вода е неправилно поставен.	Отстранете резервоара за вода и го поставете обратно стабилно на мястото му.
Как мога да изключа ръчно машината?		Натиснете и задръжте бутона START/STOP (СТАРТ/СТОП) за 2 секунди. Друга възможност е машината Ви да се самоизключи автоматично след 8 минути.
Как да се справя с блокирана машина?		Натиснете бутона START/STOP (СТАРТ/СТОП), за да изключите машината. Изключете я от електрическото захранване и изчакайте 1 минута, преди да я включите в контакта отново. Натиснете отново START/STOP (СТАРТ/СТОП), за да включите машината.
	Не сте премахвали котления камък от машината си.	Изпълнете цикъл на премахване на котления камък.

Ако някой от тези проблеми се повтаря, моля, свържете се с поддръжката на клиенти на KRUPS.

13. КРАЙ НА ЕКСПЛОАТАЦИОННИЯ ЖИВОТ НА ЕЛЕКТРИЧЕСКИ И ЕЛЕКТРОННИ ПРОДУКТИ

Ние участваме в опазването на околната среда!



- ❗ Вашият уред съдържа различни материали, които могат да бъдат повторно използвани или рециклирани.
- ➡ Отнесете го в одобрен сервизен център или в пункт за събиране на отпадъци, за да може да бъде обработен по подходящ начин.